

Zawór pneumatyczny trójdrogowy VP3V - INOX



- Korpus zaworu ze stali nierdzewnej
- Złączki od 1/4 " do 2 "
- Siłownik pneumatyczny
Jedno- lub dwukierunkowy
- Wskaźnik pozycji
- OPCJE:
Skrzynka wyłączników krańcowych
Pilotowy zawór elektromagnetyczny

OPIS

Te trójdrogowe zawory kulowe, z kulą L lub T, sterowaną siłownikiem pneumatycznym jedno- lub dwukierunkowym, dają wiele możliwości kontrolowania kierunku przepływu cieczy w instalacji. Zawory te nadają się do zastosowań z agresywnymi cieczami. Różne tryby pracy opisano w karcie danych da913-20.

WŁAŚCIWOŚCI TECHNICZNE

Trójdrogowy zawór kulowy:

Korpus	Inox 316
Uszczelki	PTFE
Kula	Inox 316
Komora kuli	PTFE + 15% włókna szklanego
Przylączy	Gwint wewnętrzny
Maks. ciśnienie	40 bar
Temperatura pracy	-30...+140 °C Od 100 ° C : Prosimy o kontakt z serwisem technicznym

Siłownik pneumatyczny :

Modele	Jednokierunkowy (NO lub NC) – Dwukierunkowy
Ciśnienie pracy	6 bar min, 8 bar maks.
Przylączy	1/4" G

Zgodność : NAMUR VDI/VDE 3845 oraz ISO 5211

Akcesoria :

- (Patrz dokumentacja dp913.10)
- Wyłącznik krańcowy
 - Elektrozawór (pilot) 3/2 (do wersji jednokierunkowej)
 - Elektrozawór (pilot) 5/2 (do wersji dwukierunkowej)
 - Tłumik miedziany

Zgodność CE: Urządzenie spełnia wymagania prawne obowiązujących Dyrektyw Europejskich.

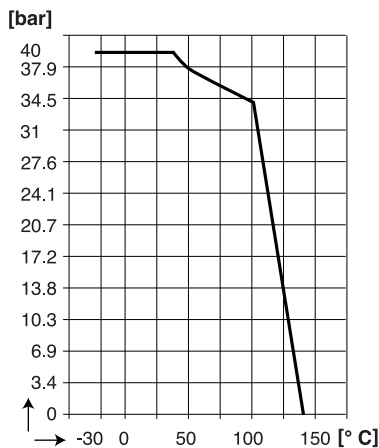

Ciśnienie a temperatura

BAMOPOLSKA

ul. Obywatelska 128/152/8 · 94-104 Łódź
Nr tel. +48 42 236 70 09 www.bamopolska.pl
info@bamopolska.pl

Zawór pneumatyczny
trójdrogowy
VP3V - INOX

20-08-2020

D-1013.02-PL-AC

METAL

1013-02 /1

KODY I REFERENCJE

G	DN	Jednokierunkowy		Dwukierunkowy	
		Kula L	Kula T	Kula L	Kula T
1/4"	10	M 1013 101	M 1013 121	M 1013 141	M 1013 161
3/8"	12	M 1013 102	M 1013 122	M 1013 142	M 1013 162
1/2"	15	M 1013 103	M 1013 123	M 1013 143	M 1013 163
3/4"	20	M 1013 104	M 1013 124	M 1013 144	M 1013 164
1"	25	M 1013 105	M 1013 125	M 1013 145	M 1013 165
1 1/4"	32	M 1013 106	M 1013 126	M 1013 146	M 1013 166
1 1/2"	40	M 1013 107	M 1013 127	M 1013 147	M 1013 167
2"	50	M 1013 108	M 1013 128	M 1013 148	M 1013 168

WYMIARY [mm]

G	DN	Jednokierunkowy					Dwukierunkowy				
		A	L1	I	L	H	A	L1	I	L	H
1/4"	10	40	80	67	119	127	40	80	67	119	127
3/8"	12			86	160	147					
1/2"	15	44	80	86	160	152	44	88	86	160	132
3/4"	20					180					50
1"	25	50	100	101	175	180	50	100	86	160	158
1 1/4"	32	61	123	96	239	195	61	123	86	160	163
1 1/2"	40	71	149	113	230	219	71	149	101	175	190
2"	50	85	171	138	246	262	85	171	96	239	209

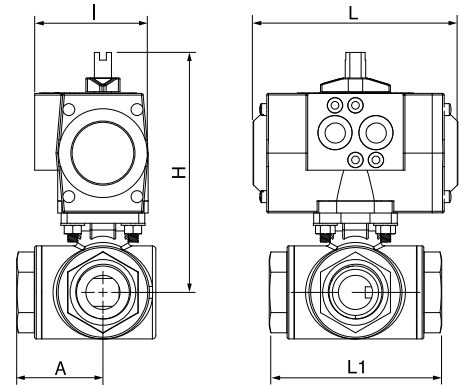

BAMOPOLSKA

ul. Obywatelska 128/152/8 · 94-104 Łódź

Nr tel. +48 42 236 70 09

www.bamopolska.pl

info@bamopolska.pl

Zawór pneumatyczny
trójdrogowy
VP3V - INOX

20-08-2020

D-1013.02-PL-AC

METAL

1013-02 /2